

FESTOOL

Perfektion in XL.

TS 75, die kraftvolle und handliche Tauchsäge mit 75 mm Schnitttiefe.



**Werkzeuge
für höchste Ansprüche**

Die Tauchsäge TS 75

Alle Vorteile auf einen Blick.

Bis 75 mm Schnitttiefe ohne Vergle

Wo 65-mm-Sägen nicht weiterkommen, ist die TS 75 mit 75 mm Schnitttiefe in ihrem Element:

Bei dickem Material oder zum Beispiel 68 mm starken Haus- und Sicherheitstüren. Und dabei vereint die TS 75 viel Kraft und leichte Handlichkeit in einem kompakten Gerät.

Zusammen mit der Führungsschiene ermöglicht die TS 75 flexibles Arbeiten. Natürlich mit den Festool typischen Vorteilen für besseres, leichteres und schnelleres Arbeiten!

Griffbereiter Rückschlagstopp.

Der Rückschlagstopp verhindert den Rückschlag beim Eintauchen der Säge. Immer griffbereit in der praktischen Garage ermöglicht er sicheres Arbeiten.



Drehbarer Absaugstutzen.

Mehr Bewegungsfreiheit, weniger Abnutzung. Der Absaugschlauch liegt immer richtig, stört nicht und kann deshalb immer dran bleiben – gut für die Gesundheit.



Rutschkupplung.

Sollte sich das Sägeblatt verhaken, verhindert die Rutschkupplung den Rückschlag der Säge.



Federnd gelagerter Spaltkeil.

Wenn Sie ihn benötigen, ist er da. Wenn er stört, verschwindet er: Der federnd gelagerte Spaltkeil schiebt sich beim Eintauchen selbst ins Gehäuse zurück.



Elektronisch geregelt.

Mit der MMC Electronic kann die Drehzahl einfach an das Material angepasst werden. Und sie bleibt konstant – auch beim Eintauchen. Das Sägeblatt wird durch die Sicherheits-Schnellbremse in 2 Sekunden gestoppt.



plug it-Anschluss
und Softgrip

Bis 75 mm
Schnitttiefe

ich.



FastFix Sägeblattwechsel.

Jetzt sind Sägeblattwechsel mit nur wenigen Handgriffen möglich. Das heißt: Es wird öfter gewechselt. Und das bedeutet: Es wird materialgerechter gearbeitet.



Dreifache Lagerung.

Die dreifache Lagerung des Motors verbessert die Laufruhe und verlängert die Lebensdauer.

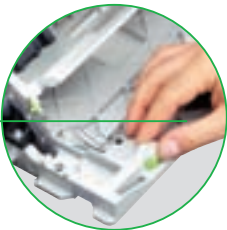

Spielfreie Führung.

Mit nur zwei Fingern sind die Führungsbacken auf der Führungsschiene einstellbar. So wird ein spielreies Führen der Maschine möglich, das wiederum erhöht die Schnittqualität.



Exakte Tiefeneinstellung.

Der rastende Tiefenanschlag macht's möglich: Millimetergenaues Einstellen der Schnitttiefe.

Beidseitiger Splitterschutz.

Beidseitig ausrissfrei sägen. Der aufsteckbare Splitterschutz und die Führungsschiene machen's möglich.

Eine ganze Auswahl an Möglichkeiten.

Damit jeder Schnitt gelingt, bietet Festool eine große Auswahl an Sägeblättern mit Durchmesser 210 mm. Jeder Sägeblatt-Typ ist auf einen Anwendungsbereich abgestimmt. So eingesetzt, sichert er ein optimales Arbeitsergebnis. Das spart Zeit und Geld. Auch dank dem FastFix Sägeblattwechsel. Damit ist jedes Sägeblatt im Nu gewechselt.



Panther-Kreissägeblatt

Für schnelles Sägen bei wenig Krafteinsatz, speziell beim Vollholz-Längsschnitt. Geeignet für Hart- und Weichhölzer.



Standard-Kreissägeblatt

Das Robuste für alle Baustoffplatten, weiche Kunststoffe und Holz.



Universal-Kreissägeblatt

Der Allrounder für das Bearbeiten aller Hölzer und Holzwerkstoffe sowie von Baustoffplatten, Gipsfaserplatten und weichen Kunststoffen.



Feinzahn-Kreissägeblatt

Das Feinschnittblatt für saubere und ausrissarme Querschnitte in Vollholz sowie für beschichtete oder furnierte Plattenwerkstoffe.



Spezial-Kreissägeblatt für Laminat

Dank speziellem Feinstkorn-Hartmetall ist das Sägeblatt ideal für beschichtete Platten und Mineralwerkstoffe und erreicht eine vielfach längere Standzeit.



Spezial-Kreissägeblatt für Aluminium

Ideal für Aluminiumplatten und -profile sowie für harte und faserverstärkte Kunststoffe.



Flachzahn-Kreissägeblatt

Durch die leicht gefasteten Zähne ist das Sägeblatt ideal für das Sägen von Stahl-Kabelkanälen, Stahlblech und Stahl-Profilen.

Bestellinformationen finden Sie auf Seite 7.

Die Tauchsäge TS 75

Im Einsatz stark.

Nicht nur wegen der Größe etwas B

Schnell und präzise



Mit einem Schnitt durch dick und dünn.

Wenn es etwas mehr sein darf, ist die Schnitttiefe von 75 mm und die Leistung von 1600 Watt ideal. Damit können auch dicke Werkstücke mit einem Schnitt gesägt werden. Nie mehr zeitraubendes Arbeiten von zwei Seiten. Das minimiert die Nacharbeit und erspart das mühsame Umdrehen des Werkstücks.

Immer winkeltreu arbeiten.

Mit der TS 75 ist auch exaktes Arbeiten bei Winkelschnitten eine Selbstverständlichkeit.

Denn hier bleibt die Anrisskante auch beim Schwenken des Sägeblatts stets gleich der Schnittkante. Und das von 0° bis 47°, exakt eingestellt an der gut ablesbaren Skala.



Winkelschnitte sind mit dem Schnittanzeiger genau einstell- und ablesbar.



Anrisskante ist gleich Schnittkante, auch bei Winkelschnitten.

Flexibel



Flexibel durch das Prinzip.

Wo 65-mm-Maschinen ihre Grenzen haben, beginnt die TS 75 ihre ganze Größe auszuspielen – und das in einer handlichen Form. Mit unschlagbarem Tauchprinzip und passendem Sägeblatt werden so auch Einpassarbeiten bei nahezu allen Materialien bis 75 mm Stärke leicht gemeistert (zum Beispiel Sandwichplatten oder Kabelkanäle).

Warum umständlich, wenn's auch mit FastFix geht.

Häufig werden verschiedene Werkstoffe mit einem Sägeblatt gesägt. Das geht natürlich auf Kosten der Qualität. Doch Festool hat die Abhilfe: Den FastFix Sägeblattwechsel. So einfach geht's, ohne umständliches Hantieren.



Den FastFix Hebel öffnen, die Maschine wie beim Eintauchen nach unten drücken bis sie hörbar einrastet. Der Spindelstopp ist aktiviert.



Die Hände sind jetzt frei. Die Schraube einfach mit dem Inbusschlüssel öffnen und das Sägeblatt heraus nehmen.



Das neue Blatt einsetzen, festschrauben, FastFix Hebel schließen und die Maschine nach oben fahren. Fertig.



Fazit:
So arbeitet man materialgerecht: Mit dem richtigen Sägeblatt.

Besonderes.

Sicher



Die Feder macht den Unterschied.

Beim Tauchschnitt stört ein nicht versenkbarer Spaltkeil. Nicht bei der TS 75. Ihr Spaltkeil ist federnd gelagert und schiebt sich beim Aufsetzen aufs Werkstück selbst ins Gehäuse zurück. Nachdem die Maschine eingetaucht ist, fährt der Spaltkeil in die Sägenut und sichert das Sägeblatt so vor dem Verklemmen. Das heißt, der Spaltkeil ist immer an der Säge und sorgt für beständige Sicherheit.

Sicheres und genaues Tauchen.

Der Rückschlagstopp der TS 75 erfüllt gleich zwei Aufgaben: Auf der Führungsschiene festgemacht verhindert er den Rückschlag beim Eintauchen der Säge und er hält sie an der eingestellten Position. Das sichert punktgenaues Eintauchen.



Rückschlagstopp einfach aus der Garage ziehen und auf der Führungsschiene einsetzen.



Eingefahrener Spaltkeil beim Eintauchen. Ausgefahrener Spaltkeil beim Sägen.

Der schnellere Weg zum sauberen Schnitt – mit dem Führungsschienensystem von Festool.

Moderne Handkreissägen müssen viele Wünsche erfüllen. Sie sollen mobil und vielseitig sein, trotzdem aber nahezu so exakt arbeiten wie stationäre Geräte. Dass dies möglich wird, dafür steht Festool.

Die berühmten Tauchsägen von Festool passen exakt auf die Führungsschiene. Das Ergebnis: Ebenso gerade wie ausrissfreie Schnitte – dank patentiertem, beidseitigem Splitterschutz.

Ein wahres Muster an Vielseitigkeit und Mobilität sind die Tauchsägen TS 55 und TS 75. Sie verfügen über viele Merkmale wie FastFix Sägeblattwechsel, federnder Spaltkeil oder die intelligente MMC Electronic.

Übrigens, was als Einzelgerät überzeugt, begeistert im System. Ob Kombischmiege, Anschlagadapter oder müheloser Anschluss an die Absaugung, alles passt und optimiert Ihre Arbeit.

Das zeichnet Handkreissägen von Festool aus:

- Mit der Schiene exakt am Anriss sägen
- Ausrissfreie Schnitte
- Hohe Lebensdauer und Robustheit
- FastFix Sägeblattwechsel (TS 55 und TS 75)
- Vielseitiger Einsatz mit Führungsschiene und Multifunktionstisch
- Großes Angebot an Kreissägeblättern

Sägen wie auf Schienen.

Kaum jemand entwickelt Handkreissägen so sehr aus der täglichen Praxis heraus wie Festool. Deshalb haben wir bereits vor über 40 Jahren die Führungsschiene erfunden und setzen mit den Tauchsägen immer wieder Maßstäbe. Gemeinsam stehen sie stellvertretend für eine Stärke, die Festool so einzigartig macht: Denken im System.



Die Tauchsäge TS 75

Daten und Fakten.

Tauchsäge TS 75

Die Große mit Tiefgang



Die Anwendungen

- Präzise Tauchschnitte bis 75 mm Materialstärke
- Perfektes Ablängen von Haustüren – Führungsschiene mit Tauchsäge
- Zusägen und Bearbeiten von Wintergarten-Profilen
- Kabelkanäle sauber und einfach ablängen
- Bürodoppelböden sicher zusägen
- Bearbeiten von Sandwichplatten im Hallenbau

Die Stärken

- FastFix für einfachen und schnellen Sägeblattwechsel und materialgerechtes Arbeiten
- Federnd gelagerter Spaltkeil für ungehinderte Tauchschnitte
- Aufsteckbarer Splitterschutz für ein hochwertiges Arbeitsergebnis
- Schnell-Bremse für sicheres und komfortables Arbeiten
- Werkzeuglose Spieleinstellung auf der Führungsschiene

Technische Daten

Leistungsaufnahme	1600 W
Schnitttiefe 45°/90°	0-55/0-75 mm
Leerlaufdrehzahl	1350-3550 min ⁻¹
Sägeblattdurchmesser	210 mm
Schrägstellung	0°-47° bei 45° justierbarer Festanschlag
Anschluss Staubabsaugung Ø	27/36 mm
Gewicht	6,2 kg

Alle Ausführungen der TS 75 sind mit Elektronik ausgestattet.



Die Tauchsägenfamilie.

Wo Ihre Arbeitsschwerpunkte liegen, wissen Sie am Besten. Welche Eigenschaften der kleineren TS 55 und der größeren TS 75 dazu passen, sehen Sie hier.

Beide Sägen führen schnell und sicher zu einem präzisen Schnitt. Denn das Sägeblatt taucht exakt von oben ein. Und mit beiden Sägen arbeiten Sie im bewährten Festool System. Im Überblick:

	TS 55	TS 75
FastFix Sägeblattwechsel	X	X
Federnder Spaltkeil	X	X
Rückschlagstopp in Garage		X
Aufsteckbarer Splitterschutz	X	X
Werkzeuglose Spieleinstellung für FS	X	X
MMC Electronic	X	X
SSB Sicherheits-Schnellbremse	X	X
Rutschkupplung		X
Exakte Tiefeneinstellung	X	X
Winkelschnitte 0°-45°	X	X
Winkelschnitte 0°-47°		X
Justierbarer Festanschlag bei 45°	X	X
Softgrip	X	X
plug it-Kabel	X	X
Drehbarer Absaugstutzen	X	X
Gewicht	4,5 kg	6,2 kg
Schnitttiefe	55 mm	75 mm
Leistungsaufnahme (Elektronik)	1200 W	1600 W

TS 55

Einfach perfekt.



TS 75

Perfektion in XL.



Tauchsäge TS 75 – Die Varianten

Lieferumfang: HM Universal-Sägeblatt W 36, Rückschlagstopp und Bedienungswerkzeug,

Typ	weiterer Lieferumfang	Bestell-Nr.
TS 75 EBQ-Plus	mit Splitterschutz, im Systainer SYS 5	561 182
TS 75 EBQ-Plus-FS	mit Splitterschutz, Führungsschiene FS 1400/2, im Systainer SYS 5	561 183
TS 75 EBQ	im Karton	561 184
TS 75 EBQ-FS	mit Führungsschiene FS 1400/2, im Karton	561 185

TS 75 – Systemzubehör und Verbrauchsmaterial.

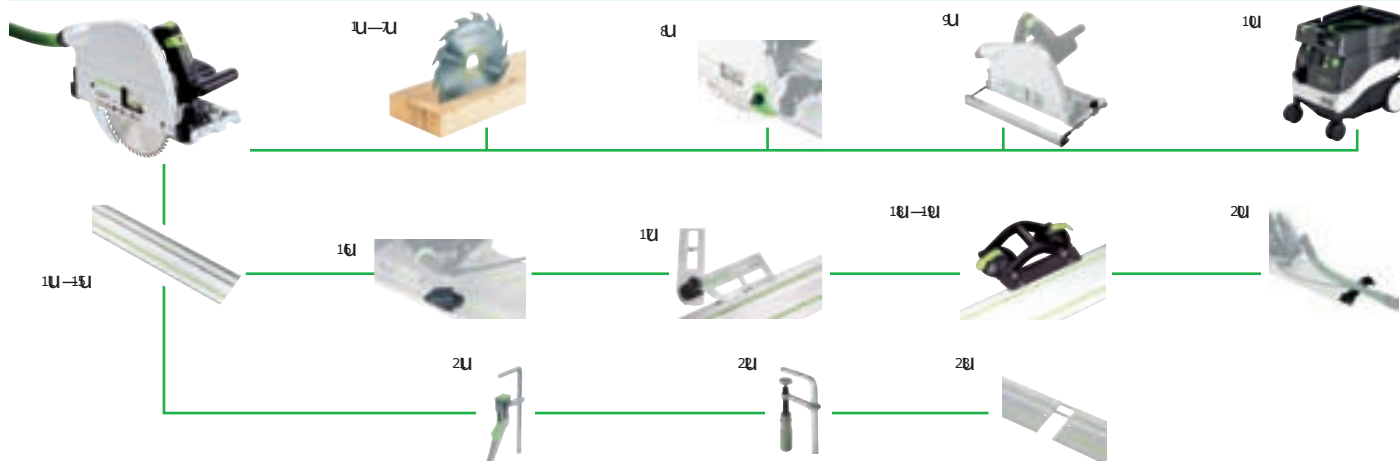

TS 75 – Das Systemzubehör.

Produkt	Erläuterung	Bestell-Nr.
1U Panther-Sägeblatt ¹⁾	Abmessung in mm: 210 x 30; Zähnezahl: 16; Zahnform: PW; Schnittbreite in mm 2,6	493 196
2U Standard-Sägeblatt ¹⁾	Abmessung in mm: 210 x 30; Zähnezahl: 18; Zahnform: W; Schnittbreite in mm: 2,6	493 197
3U Universal-Sägeblatt ^{1) 2)}	Abmessung in mm: 210 x 30; Zähnezahl: 36; Zahnform: W; Schnittbreite in mm: 2,4	493 198
4U Feinzahn-Sägeblatt ¹⁾	Abmessung in mm: 210 x 30; Zähnezahl: 52; Zahnform: W; Schnittbreite in mm: 2,4	493 199
5U Spezialsägeblatt für Laminat ¹⁾	Abmessung in mm: 210 x 30; Zähnezahl: 60; Zahnform: TF; Schnittbreite in mm: 2,4	493 200
6U Spezialsägeblatt für Aluminium ¹⁾	Abmessung in mm: 210 x 30; Zähnezahl: 72; Zahnform: TF; Schnittbreite in mm: 2,4	493 201
7U Flachzahn-Sägeblatt ¹⁾	Abmessung in mm: 210 x 30; Zähnezahl: 36; Zahnform: F; Schnittbreite in mm: 2,2	493 351
8U Splitterschutz SP-TS 55/75	Für beidseitig austrissfreien Schnitt. Packungsinhalt: 5	491 473
9U Parallelanschlag PA-TS 75	Verwendbar als Parallelanschlag und Tischverbreiterung.	492 243
10U Absaugmobil CTM 22 E SG ³⁾	Geprüft nach Norm EN 60335/IEC 335 mit Zulassung Staubklasse M.	583 458
11U Führungsschiene FS 1400/2	Länge: 1400 mm	491 498
12U Führungsschiene FS 1900/2	Länge: 1900 mm	491 503
18U Führungsschiene FS 2400/2	Länge: 2400 mm	491 502
14U Führungsschiene FS 3000/2	Länge: 3000 mm	491 501
15U Führungsschiene FS 5000/2	Länge: 5000 mm	491 500
16U Rückschlagstopp FS-RSP	Wird in der 2. Nut der Führungsschiene eingesetzt, verhindert den Rückschlag der Säge.	491 582
17U Kombischmiege FS-KS	Zum Aufsetzen in der 2. Nut der Führungsschiene, ermöglicht präzise Winkelschnitte zwischen 0° und 180°.	491 588
18U Doppelsaugheber GECKO DOSH	Doppelsaugheber mit zwei Saugnäpfen zum Tragen von Platten oder Befestigen der Führungsschiene mit Adapter.	492 617
19U Adapter GECKO DOSH-FSAD	In Verbindung mit dem Doppelsaugheber zur Befestigung der Führungsschiene auf dem Werkstück.	492 616
20U FS-Abweiser FS-AW	Verhindert das Verhaken von Saugschlauch und Kabel am Ende der Führungsschiene. Packungsinhalt: 1	489 022
21U Hebelzwinge FS-HZ 160	Schnelles und einfaches Spannen; Spannweite: 160 mm. Packungsinhalt: 1	491 594
22U Schraubzwingen FSZ 120	Ganzstahlausführung; Spannweite: 120 mm. Packungsinhalt: 1	489 570
28U FS-Verbindungsstück FSV	Zum Verbinden von zwei Führungsschienen für lange Werkstücke. Packungsinhalt: 1	482 107

¹⁾ Anwendungsbeschreibung siehe Seite 3. ²⁾ Im Lieferumfang enthalten.

³⁾ Weitere Modelle finden Sie im Hauptkatalog, bei Ihrem Fachhändler oder unter www.festool.de oder www.festool.at.

News und Aktionen

Online-Produktkatalog

Online-Shopping

Händlersuche

Testberichte

Service

Anwendungsbeispiele

3-D-Animationen

FESTOOL

www.festool.de

TTS Tooltechnic Systems AG & Co. KGWertstraße 20
D-73240 Wendlingen

vertreten durch:

TTS Tooltechnic Systems Deutschland GmbH**Markenvertrieb Festool**Wertstraße 20
D-73240 Wendlingen**Produktfragen und Ersatzteilbestellungen**Telefon: +49 (0)70 24/804-24010
Telefax: +49 (0)70 24/804-29699
E-Mail: vertrieb@tooltechnicsystems.com**Kundendienst Festool und Protool**Wertstraße 22
D-73240 Wendlingen**Reparaturen**Telefon: +49 (0)70 24/804-24400
Telefax: +49 (0)70 24/804-20298
E-Mail: service-de@tooltechnicsystems.com**Tools for Profit-Kundenclub Festool und Protool**Wertstraße 20
D-73240 Wendlingen**Clubleistungen/Garantieanmeldungen**Telefon: +49 (0)180/3 77 63 48 (0,09 €/Min.)
Telefax: +49 (0)70 24/804-20608
E-Mail: toolsforprofit@tooltechnicsystems.com**Ihr Link zu mehr Informationen.**

Informieren Sie sich auf den Festool Seiten zum Beispiel über

- die interessanten Neuheiten
- die hilfreichen Anwendungsbeispiele
- das umfangreiche Serviceangebot
- das komplette Produktprogramm
- die Produktstärken im Detail
- die Anmeldung zum Newsletter

Und das in aller Ruhe.

Bestellen Sie rund um die Uhr bei Ihrem Festool Systempartnerhändler.Ganz einfach: unter www.festool.de**Drei Jahre Garantie – das bedeutet vor allem drei Jahre Sicherheit.**

Festool gewährt bei sachgemäßer Behandlung¹⁾ 2 Jahre Garantie ab Kaufdatum. Die Garantie verlängert sich um ein weiteres Jahr auf insgesamt 3 Jahre, wenn Sie die dem Neugerät beiliegende Garantiekarte ausgefüllt innerhalb von 30 Tagen nach Kaufdatum an Festool senden.

Übernehmen auch Sie Verantwortung – unterstützen Sie zusammen mit Festool den WWF!

Unser wichtigster Beitrag zum Erhalt unserer Umwelt ist die Qualität unserer Produkte. Langlebigkeit und positive Öko-Eigenschaften wie die Fähigkeit zum Recycling und Umweltverträglichkeit zeichnen sie aus.

Mit dem Kauf eines der Angebotsprodukte unterstützen Sie diese Kooperation mit dem WWF und erhalten als Dankeschön einen WWF Panda-Schlüsselanhänger.

© 1986 Panda symbol WWF – World Wide Fund For Nature (Formerly World Wildlife Fund)
® „WWF“ and „living planet“ are WWF Registered Trademarks

www.festool.com/wwf

¹⁾ Innerhalb der EU gemäß Betriebsanleitung.

Art-Nr. 59427

Händler



R. PÖPPEL
MASCHINEN UND WERKZEUGE
www.poeppel-wkz.de